

1 0 м 1 д. 4 д. 2 м 1

Главе сельского поселения Подсолнечное
Борского района Самарской области
Пашковой Е.В.

от Траутвейн Олега Владимировича
адрес проживания Самарская обл,
Волжский р-н, пгт Петра Дубрава,
ул. Яблочная, 258
тел. +79276977780
email: oleg.trautvein@mail.ru

Заявление

В моей собственности находится земельный участок с кадастровым номером 63:16:1201001:48 площадью 4285 кв. м, адрес Самарская область, Борский р-н, с.Васильевка, ул. Луговая, д.7, а так же располагающийся на этом участке жилой дом с кадастровым номером 63:16:1201001:68 площадью 60.8 кв.м., один этаж.

Согласно разделу 4 "Описание местоположение объектов недвижимости" из выписки из ЕГРП от 14.05.2020, расстояние от жилого дома до северной границы земельного участка составляет 0м. Прочие отступы от жилого дома на данный момент: с востока 4м, с запада 28м, с юга 85м.

Я планирую произвести реконструкцию жилого дома, в связи с чем в соответствии с ГрКРФ Ст 51.1 намерен уведомить орган местного самоуправления.

В результате реконструкции жилой дом будет расширен в сторону западной границы земельного участка, таким образом отступы от жилого дома после реконструкции составят: с севера 0м, с востока 4м, с запада 18м, с юга 85м. Этажность не изменяется.

Прошу Вас предоставить разрешении на отклонение от предельных параметров разрешенного строительства объекта капитального строительства - жилого дома в границах земельного участка в части уменьшения минимального отступа от границ земельного участка с северной стороны с 3 до 0 м.

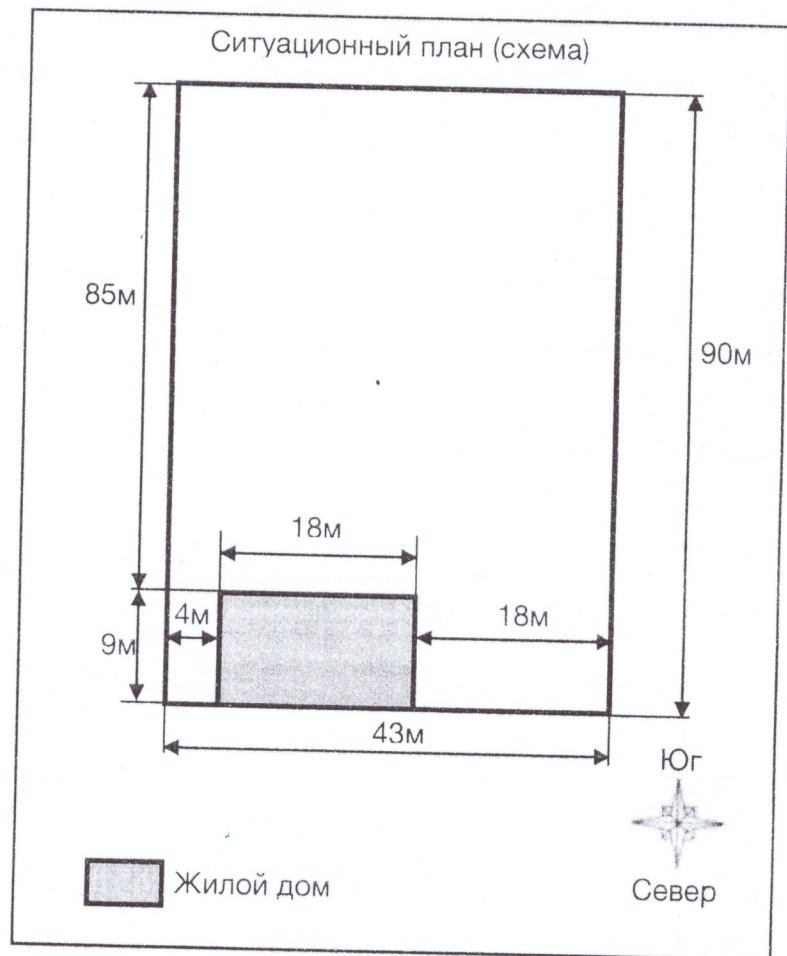

12.02.2024 г

Траутвейн О.В.